

2101

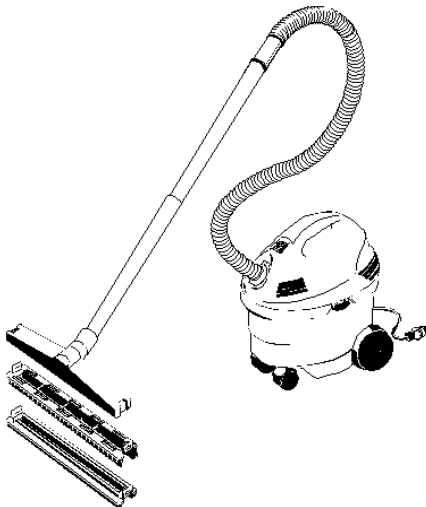

# Advertencias y consejos de seguridad para aspiradores en seco y húmedo

**Antes de poner en marcha el aparato deberán leerse detenidamente las instrucciones de servicio del mismo, observando en particular las advertencias y consejos de seguridad.**

Si al desembalar el aparato comprobara Vd. algún daño o desperfecto en el mismo atribuible al transporte, rogamos se dirija inmediatamente al Distribuidor en donde adquirió el aparato.

Las placas de advertencia que incorpora el aparato facilitan orientaciones e informaciones importantes relativas al funcionamiento correcto y sin peligro del mismo.

Además de las advertencias que figuran en las instrucciones de servicio del aparato, deberán tenerse en cuenta las disposiciones y normas legales sobre Seguridad y Prevención de Accidentes vigentes en cada país.

## **Conexión a la red eléctrica**

La tensión indicada en la placa del aparato debe coincidir con la tensión de la red eléctrica.

En caso de trabajar con líquidos (por ejemplo detergentes), se aconseja conectar el aparato a una toma de corriente provista de un interruptor de corriente diferencial. En caso de sustituir las conexiones a la red eléctrica del aparato, éstas no deberán diferir en absoluto del modelo homologado por el Fabricante. Ténganse en cuenta a este respecto también las advertencias relativas al mantenimiento del aparato. El número de pedido modelo del aparato debe consultarse en las instrucciones de servicio.

No tocar nunca el enchufe del aparato teniendo las manos húmedas.

Prestar atención a que el cable de conexión a la red eléctrica del aparato o el cable de prolongación no sean dañados al pisarlos, aplastarlos, estirarlos o someterlos a esfuerzos similares. Proteger el cable contra la acción del calor o aceites, así como de bordes o aristas cortantes.

En caso de trabajar con elementos u órganos giratorios (cepillo, discos alisadores, etc.), existe el peligro de que el cable de conexión a la red del aparato o el cable de prolongación sea pisado o entre en contacto con dichos elementos. El cable podría serios desperfectos y significar un serio peligro para el usuario del aparato y la máquina misma.

Al sustituir los enchufes del cable de conexión a la red eléctrica o del cable de prolongación, habrá que prestar atención a que queden preservadas tanto la protección contra salpicaduras como la resistencia mecánica de los mismos. Ténganse en cuenta a este respecto también las advertencias relativas al mantenimiento del aparato.

Antes de efectuar cualquier trabajo en el aparato (cambio del cepillo, montaje de accesorios, etc.) deberá desconectarse primero el aparato de la red eléctrica, retirando el enchufe del mismo de la toma de corriente.

## **Aplicación práctica**

Verificar regularmente el estado impecable del aparato y sus elementos de trabajo, en particular el cable de conexión a la red eléctrica o el de prolongación, antes de iniciar el trabajo con el mismo. El aparato no deberá utilizarse en caso de que no estuviera en perfectas condiciones.

¡No aspirar nunca líquidos explosivos, ácidos no diluidos ni disolventes como gasolina, disolventes de pinturas o gas-oil que, al ser mezclados por proceso de turbulencia con el aire aspirado, pueden dar lugar a vapores o mezclas explosivas! Tampoco deberán aspirarse acetona, ácidos no diluidos, disolventes o polvos de aluminio o magnesio que pudieran atacar los materiales empleados en la fabricación del aparato.

No aspirar objetos ardientes o incandescentes.

No aplicar el aparato directamente sobre el cuerpo de personas o animales.

Al trabajar con el aparato en zonas de peligro (por ejemplo en gasolineras y estaciones de servicio), deberán respetarse estrictamente las disposiciones y normas de seguridad nacionales o locales en vigor.

## **Manejo del aparato**

La persona encargada del manejo del aparato deberá utilizarlo según las correspondientes recomendaciones del Fabricante. Durante el trabajo con la máquina deberá prestarse atención a las circunstancias y situaciones del entorno, así como

a la posible presencia de terceras personas en las inmediaciones de la máquina, en particular niños.

El aparato sólo deberá ser manipulado por personas que hayan sido debidamente instruidas en el manejo del mismo, lo hayan demostrado fehacientemente al propietario-usuario de la máquina o a su encargado, y dispongan del correspondiente permiso explícito de éstos para trabajar con la máquina.

El aparato no debe ser manipulado por niños o personas con deficiente estado de salud sin la presencia de una persona responsable encargada de la supervisión del trabajo.

La persona encargada de manipular o trabajar con la máquina sólo podrá abandonar el aparato tras desconectarlo a través del interruptor correspondiente y extraer el cable de conexión de la toma de corriente.

### **Transporte**

Para efectuar el transporte del aparato, deberá pararse el motor y fijar bien el aparato, a fin de evitar desplazamientos incontrolados.

### **Mantenimiento**

Al limpiar el aparato o efectuar trabajos de mantenimiento del mismo o sustituir piezas, hay que desconectar el aparato y extraer el enchufe del mismo de la toma de corriente.

Las reparaciones del aparato sólo podrán ser efectuadas por personal técnico especializado o autorizado del Servicio Técnico Postventa Oficial, o por profesionales especialistas del ramo debidamente familiarizados con las principales normas de seguridad a observar.

### **Accesorios y repuestos**

Sólo deberán utilizarse accesorios o repuestos originales del Fabricante o que hayan sido homologados por éste. Los accesorios y repuestos originales del Fabricante son la garantía de un funcionamiento correcto y seguro del aparato.

### **Aspirador en seco**

Este aparato sólo es apropiado para la aspiración en seco. Sólo en el caso de poseer una autorización explícita podrá ser guardado en el exterior o utilizarse para la aspiración en exteriores húmedos.

Este aparato **no** es apropiado para la aspiración de polvos nocivos para la salud humana.

### **Aspirador en húmedo**

Este aparato sólo podrá emplearse en la aspiración de polvos nocivos para la salud en caso de poseer la correspondiente autorización explícita. Obsérvense a este respecto las advertencias y consejos de seguridad que figuran en las instrucciones de servicio.

El dispositivo limitador del nivel del agua deberá limpiarse regularmente y verificarse por si presentara algún tipo de daño o defecto.

¡Atención! ¡Desconectar el aparato inmediatamente en caso de producirse fugas de espuma o líquido!

Proteger el aparato contra las bajas temperaturas.

## **Garantía**

En cada país rigen las condiciones de garantía publicadas por nuestra Sociedad Kärcher correspondiente. Dentro del período de garantía reparamos gratuitamente las averías de su aparato Kärcher bajo estas condiciones siempre que las mismas sean atribuibles a vicio propio del material o falta de fabricación.

En caso de reclamación sobre la garantía, sírvase dirigirse a su proveedor o la sucursal Kärcher mas cercana. Remitir siempre el aparato con los accesorios y justificante de la compra o factura.



1

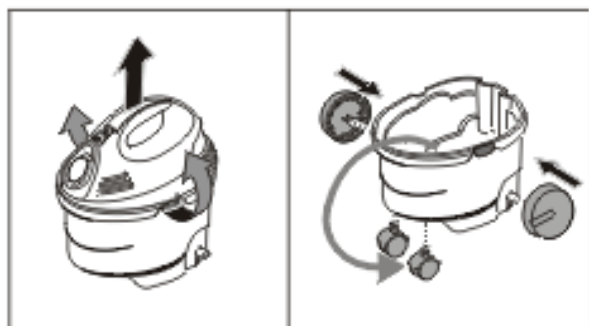

2



3



4

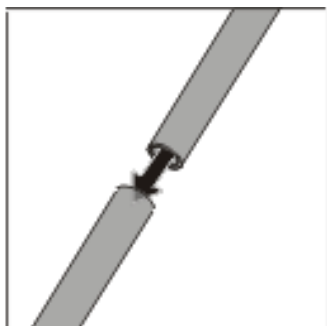

5

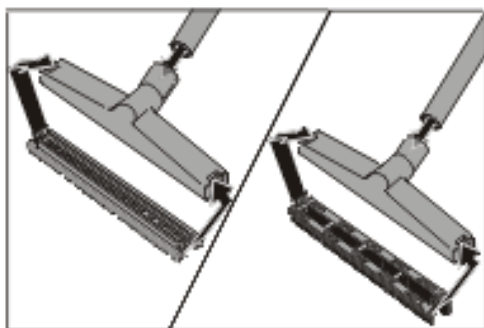

6

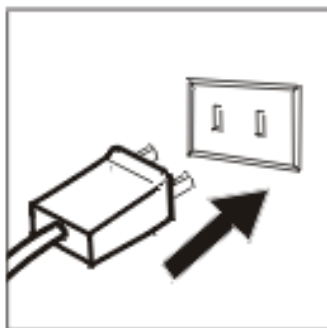

7

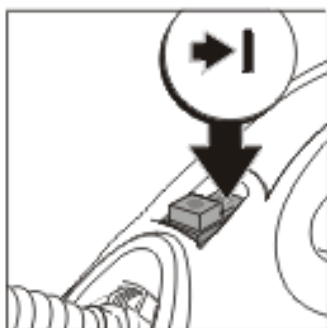

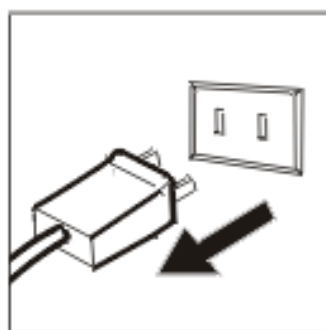
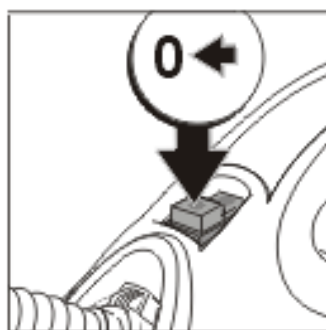
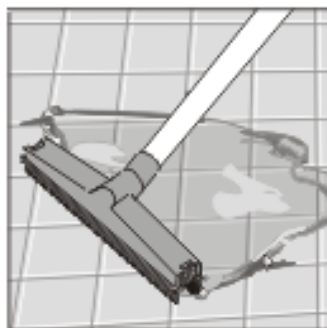
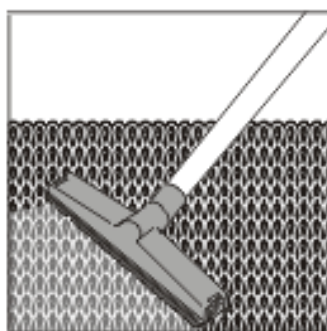

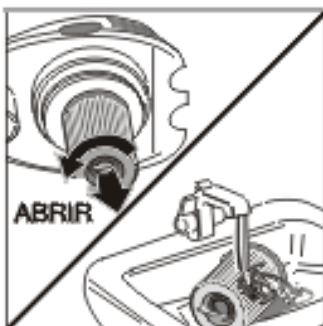
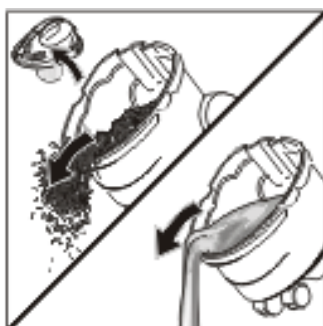
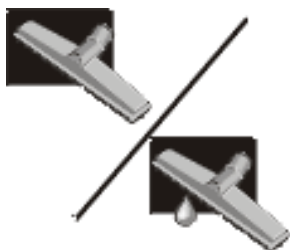

## Características Técnicas

Tensión 127 V (1~60 Hz)  
 Clase de protección II  
 Fusible (inerte) 15 A

Potencia de la turbina:

$P_{MAX}$  1200 W  
 $P_{NOM}$  1000 W

Capacidad del recipiente para  
 a suciedad 15 litros  
 Máxima cabida de agua o suciedad líquida  
 en el recipiente 6 litros  
 Nivel sonoro según norma DIN 45635  
 75 dB(A)

Diámetro del acoplamiento de los  
 accesorios 35 mm  
 Longitud 380 mm  
 Altura 420 mm  
 Anchura 285 mm  
 Peso aprox. 6,4 kg

Cable de conexión a la red eléctrica:  
 Tipo SJTW 2/16 AWG  
 Longitud 4 m  
 N° de pedido 6.648-253

## Esquema de circuitos eléctricos

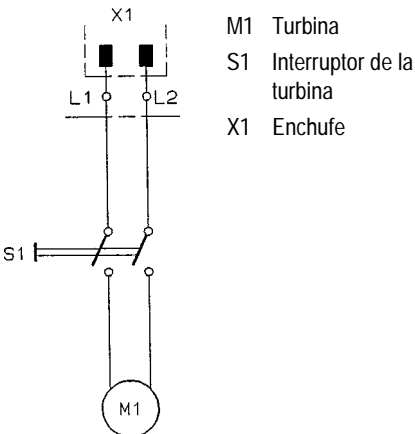

## Accesorios específicos opcionales

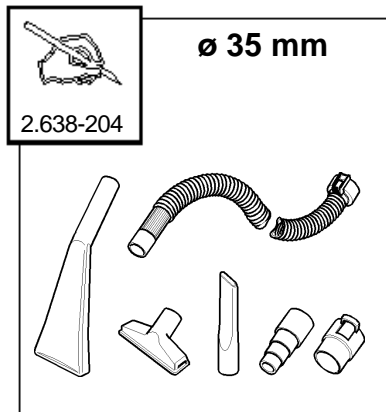
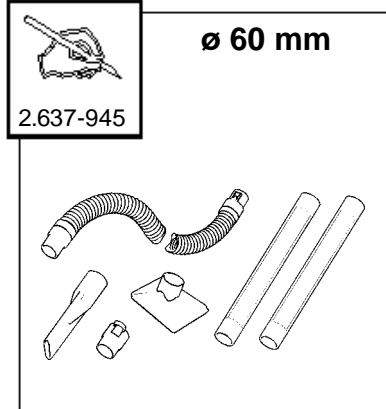
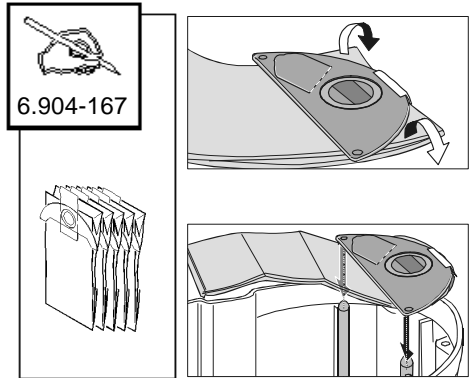





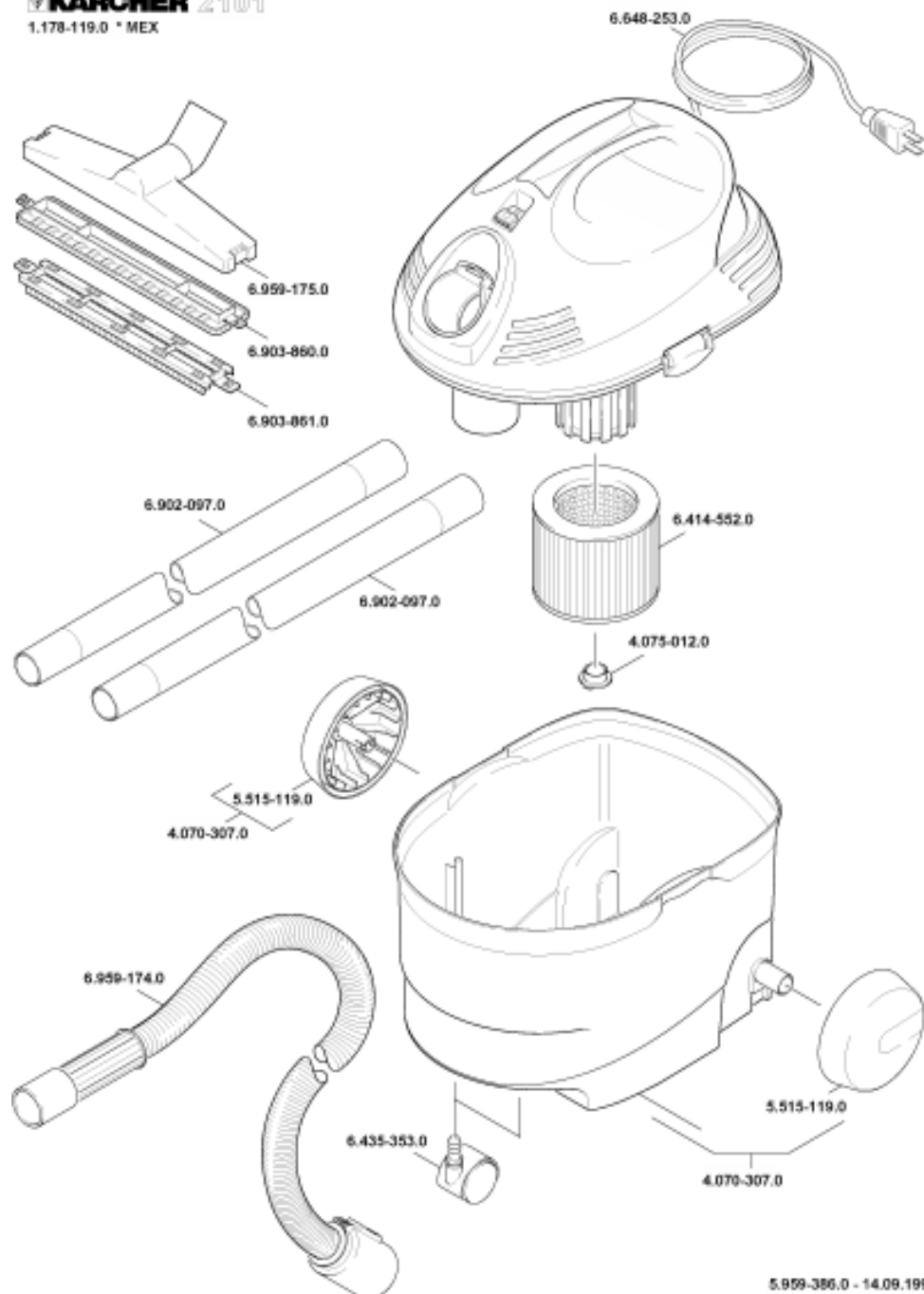

Kärcher México, SA de CV  
Av. 1ero de Mayo no.225  
Naucalpan, Edo. de México  
C.P. 53519 México

01-800-024-1313

<http://www.karcher.com>