

CW 100

Deutsch

Seite 4

English

Page 9

Français

Page 14

Italiano

Pagina 19

Nederlands

Pagina 24

Español

Página 29

Português

Página 34

Ελληνικά

Σελίδα 39

Dansk

Side 44

Norsk

Side 49

Svenska

Sida 54

Suomi

Sivu 59

Česky

Strana 64

Polski

Strona 69

Türkçe

Sayfa 74

Lesen Sie vor der Inbetriebnahme diese Betriebsanleitung und beachten Sie besonders die „**Sicherheitshinweise**“.

Please read these operating instructions before starting and strictly observe the “**Safety Instructions**”.

Veuillez lire attentivement la présente notice d'instructions avant la mise en service et respecter en particulier les «**Consignes de sécurité**».

Leggere queste istruzioni per l'uso prima della messa in esercizio facendo particolarmente «**Istruzioni per la sicurezza**».

Lees voor de ingebruikneming deze gebruikshandleiding en neem in het bijzonder de „**Veiligheidsvoorschriften**” in acht.

Antes de poner en marcha el aparato deberá estudiar atentamente las «**Advertencias y observaciones relativas a la seguridad**».

Leia estas instruções de serviço antes da colocação em funcionamento e respeite especialmente as «**Indicações de segurança**».

Πριν θέσετε τη συσκευή για πρώτη φορά σε λειτουργία, διαβάστε τις παρούσες οδηγίες χειρισμού και τηρείτε ιδιαίτερα τις “**Υποδείξεις ασφαλείας**”.

De bedes læse denne driftsvejledning igennem før idrifttagningen i denne forbindelse skal især „**Sikkerhedsforskrifter**” overholdes.

Før ibruktaging må bruksanvisningen leses nøye og det må taes hensyn til “**Sikkerhetsregler**”.

Läs igenom bruksanvisningen före driftstart och uppmärksamma “**Säkerhetsanvisningar**” extra noga.

Lue ennen käyttöönottoa tämä käyttöohje huolellisesti läpi ja kiinnitä erikoista huomiota “**Turvallisuusohjeita**”.

Před prvním použitím přístroje si přečtete tento návod a přiloženou brožurku “**Bezpečnostní ustanovení**” a dodržujte je!

Jeszcze przed pierwszym użyciem urządzenia przeczytać tę „Instrukcję obsługi” i przestrzegać podanych w nich warunków!

Cihazı çalıştırmadan önce, kullanma kılavuzunun tamamını ve özellikle “**Güvenlik bilgileri**” bölümünü dikkatlice okuyunuz.

Русский

Страница 79

Magyar

Oldal 84

Slovensky

Strana 89

Românește

Pagina 94

Slovensko

Stran 99

Hrvatski

Stranica 104

Srpski

Stranica 109

Български

Страница 114

Перед пуском в эксплуатацию прочтите, пожалуйста, данную инструкцию и обратите особое внимание на **«Указания по технике безопасности»**.

Üzembehelyezés előtt olvassa el a jelen kezelői útmutatót és vegye figyelembe az előírásokat, kiváltképpen a **„Biztonsági utasítások”**-at.

Pred uvedením do prevádzky si prečítajte tento prevádzkový návod a najmä dodržiavajte **«Bezpečnostné ustanovenia»**.

Înainte de luarea în exploatare citiți aceste instrucțiuni de utilizare și respectați în mod special **„Instrucțiunile de siguranță”**.

Pred prvo pripravo za uporabo preberite ta navodila za uporabo in posvetite posebno pozornost poglavju **«Varnostni napotki»**.

Prije puštanja u rad pročitajte ovu uputu za rad te se pridržavajte osobito **“Sigurnosnih uputa”**.

Pre puštanja u rad pročitajte ovo uputstvo za rad i pridržavajte se naročito **“Sigurnosnih uputstava”**.

Преди да експлоатирате уреда, прочетете упътването за употреба, като обърнете особено внимание на **«Инструкциите за безопасност»**.

1. Esquema del aparato

- 1 Cabezal de cepillo con dispositivo de control del cepillo
- 2 Carcasa del motor (turbina)
- 3 Asa de transporte
- 4 Tubo de aspiración
- 5 Testigo de control (rojo)
- 6 Interruptor de CONEXION/DESCONEXION
- 7 Empuñadura con soporte del cable superior
- 8 Soporte del cable inferior
- 9 Tapa (desmontable para cambiar la bolsa de filtro)
- 10 Cierre de la tapa
- 11 Pedal de desenclavamiento
- 12 Filtro de seguridad
- 13 Manguera de unión del cepillo a la turbina
- 14 Mando de ajuste (para adaptación a la altura del pelo de la alfombra)
- 15 Tobera para ranuras
- 16 Tobera para tapizados

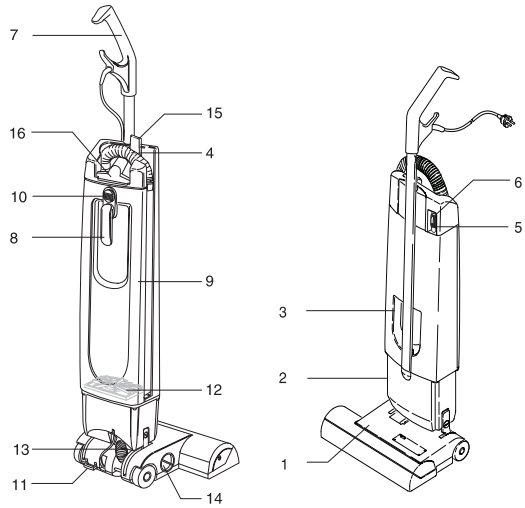

2. Características Técnicas

Datos de la turbina:

Potencia P	watios	850
Potencia P _{MAX}	watios	1000
Depresión	mbares	180
Caudal de aire	l/seg	46

Cepillo:

Motor del cepillo	watios	200
Accionamiento	por correa dentada	
Ancho de barrido	mm	425

Las tiras de escobilla se pueden sustituir.

Peso y medidas:

Altura	mm	1250
Anchura	mm	460
Peso aprox.	kg	9,5
Nivel sonoro según norma alemana EN 60704	dB(A)	66
Cable de conexión a la red eléctrica: Modelo	H05VV-F2x1	

Nos reservamos el derecho de introducir modificaciones técnicas.

3. Puesta en marcha

Si se trata de polvos con agentes patógenos, aconsejamos utilizar a parte de la bolsa de filtro nuestro cartucho de microfiltro (No. de pedido 6.904-127). Categoría BIA C, grado de separación del 99,9%. Con ello se pueden aspirar también polvos muy finos que sean perjudiciales a la salud. El microfiltro debe de ser cambiado cuando la potencia de aspiración sea poco satisfactoria a pesar de haber puesto una bolsa de filtro nueva.

3.1 Acoplar el cabezal de cepillo con el aspirador

Extraer los dos tornillos de fijación de la unidad de aspiración, antes de proceder a su montaje.

Colocar y encajar la unidad de aspiración, en posición vertical, sobre el cabezal de cepillo. Introducir las asas de articulación de aluminio del cabezal en las correspondientes entalladuras de la carcasa de la turbina. Fijarlas con los tornillos correspondientes. Apretar firmemente los tornillos. <Fig. 2>

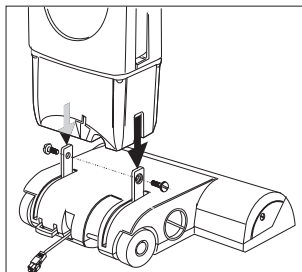

Fig. 2

Acoplar la manguera de unión al cabezal del cepillo y a la carcasa de la turbina. Introducir el enchufe del cable de conexión en la toma de la carcasa del aparato (el enchufe tiene que enclavar de modo audible). <Fig. 3>

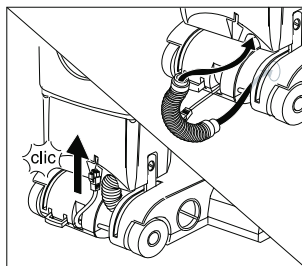

Fig. 3

3.2 Guardar y extraer el cable

El cable de conexión a la red eléctrica del aspirador se puede enrollar entre los soportes de cable superior e inferior. El cable se puede extraer de su alojamiento girando el soporte inferior del cable.

3.3 Posición de trabajo/Posición de reposo

El cabezal de cepillo posee un dispositivo de enclavamiento que mantiene fijo al aspirador en la posición vertical de reposo. Para trabajar con el cabezal de cepillo hay que oprimir el pedal de desenclavamiento e inclinar el aspirador hacia atrás. <Fig. 4>

Atención: ¡No pasar el cabezal de cepillo, estando éste funcionando, sobre el cable de conexión a la red eléctrica! Para cruzar umbrales altos o subir escaleras, tomar el aparato por su correspondiente asa de transporte y levantarlo.

3.4 Aspiración manual <Fig. 5>

Conectar el aparato oprimiendo el pulsador de CONEXION/DES-CONEXION

Atención: El cepillo para alfombras se conecta automáticamente una vez que se ha encajado firmemente el tubo de aspiración manual en su alojamiento en la carcasa del motor. ¡Cerciorarse del correcto asiento del tubo!

Al extraer el tubo de aspiración de su alojamiento para aspirar manualmente, el cepillo para alfombras se desconecta automáticamente.

Al trabajar con la manguera de aspiración, el radio de trabajo se puede ampliar gracias a la flexibilidad y elasticidad de la misma.

Las boquillas de boca estrecha y para tapicerías se acoplan en el extremo libre del tubo.

Atención: ¡No trabajar nunca sin boquilla de ranuras o para tapizados acoplada! El desgaste del tubo de aspiración puede causar serias perturbaciones en el funcionamiento del aspirador. Véase a este respecto el capítulo «Localización de averías».

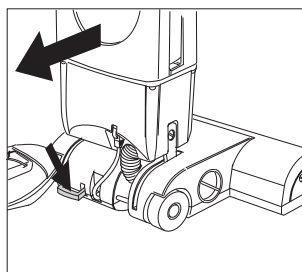

Fig. 4

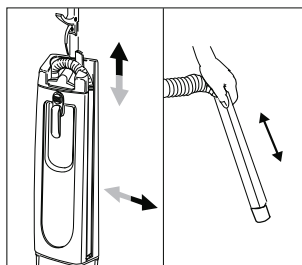

Fig. 5

El tubo de aspiración manual se introduce, en posición vertical, en el alojamiento correspondiente del cuerpo del aspirador.

3.5 Ajustar la posición del cepillo para alfombras

La boquilla para alfombras puede adaptarse a la altura del pelo de la alfombra. Para ello deberá colocarse el aspirador en la posición de trabajo (ángulo de 45° aproximadamente), y elegir entre las posiciones 1 – 4 disponibles, la posición más adecuada a la alfombra. <Fig. 6>.

Atención: Con el aspirador en posición de reposo no deberán efectuarse ajustes ni modificaciones de ningún tipo.

Posición 1 : pelo corto

Posición 4 : pelo largo

3.6 Control electrónico del cepillo

El dispositivo de control electrónico del cepillo vigila constantemente el funcionamiento del mismo.

Testigo sin iluminar:

El cepillo trabaja correctamente.

Luz naranja luce:

Ajustar el mando de ajuste en función de la altura del pelo de la alfombra a una altura más baja

Luz naranja luce trabajando en la posición más baja posible:

Sustituir la tira de escobilla por una nueva.

3.7 Testigo de control rojo

Si se iluminara este testigo de control, deberán efectuarse las siguientes verificaciones:

- ¿Está llena la bolsa de filtro?
- ¿Está obstruida la manguera de aspiración o la manguera de unión?

Según el resultado de tales verificaciones, se sustituirá la bolsa de filtro o se eliminarán las obstrucciones.

Atención: La iluminación del testigo de control durante el ciclo de aspiración con la manguera, por haber cerrado o tapado el tubo de aspiración manual, no es una indicación de avería.

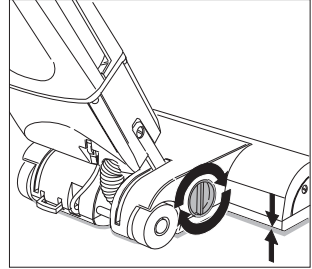

Fig. 6

4. Accesorios

	Nº de pedido
Boquilla de boca estrecha (ranuras)	6.905-531
Boquilla para tapicerías	6.900-233
Tira de escobilla, negra	6.905-503
* Tira de escobilla, roja (dura)	6.905-596
* Juegos de piezas de desgaste	2.883-454
** Bolsa de filtro de papel (10 unidades)	6.900-488
Filtro de seguridad	5.731-047
* ABS-Microfiltro	6.904-127
* Microfiltro (5 unidades)	6.904-138

* No está incluido en el equipo de serie del aparato

** El equipo de serie incluye 1 unidad

5. Cuidados y mantenimiento

5.1 Cambiar la bolsa de filtro de papel y la tira de escobilla <Fig. 7>

- Abrir el cierre de la tapa presionándolo. Retirar la tapa.
- Empujar el seguro de la bolsa de filtro hacia la izquierda, hasta poder retirar la bolsa de filtro del racor sobre al que va montada.

Montar una bolsa de filtro nueva:

- Encajar el cartón de soporte de la nueva bolsa de filtro, por su lado más delgado, sobre el soporte de fijación (lado derecho).
- Empujar el seguro de la bolsa de filtro hacia la izquierda y correr el cartón de soporte del filtro sobre el racor, hasta hacerlo encajar.
- Montar la tapa.

Atención: Si la tapa no cerrara correctamente, deberá verificarse el asiento correcto de la bolsa de filtro o del filtro de seguridad.

5.2 Sustituir el filtro de seguridad <Fig. 8>

Cada 20 cambios de la bolsa de filtro deberá sustituirse también el filtro de seguridad.

- Abrir el cierre de la tapa presionándolo. Retirar la tapa.
- Levantar el dispositivo de retención rojo y retirar el filtro de seguridad.

Montaje del filtro:

- Levantar el dispositivo de retención e introducir el filtro de seguridad nuevo.

Atención: Si la tapa no cerrara correctamente, deberá verificarse el asiento correcto de la bolsa de filtro o del filtro de seguridad.

5.3 Sustituir el filtro para el aire de evacuación <Fig. 9>

Cada 20 cambios de la bolsa de filtro deberá sustituirse también el filtro del aire de evacuación.

- Desplazar el filtro de su posición y retirarlo.

Montaje del filtro:

- Colocar el filtro nuevo.

5.4 Sustituir la tira de escobilla <Fig. 10>

- Soltar los tornillos de sujeción de la tapa del cabezal. Girar el cepillo de tal modo que la tira de escobilla puede extraerse a través de la abertura.

Montaje de la tira de escobilla

- Introducir completamente la nueva tira, montar la tapa y apretar los tornillos.

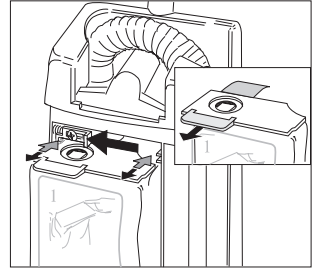

Fig. 7

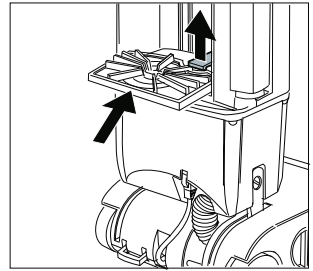

Fig. 8

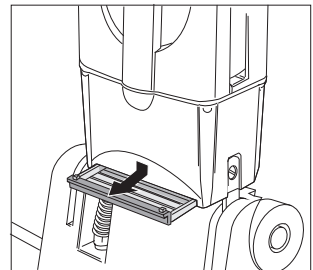

Fig. 9

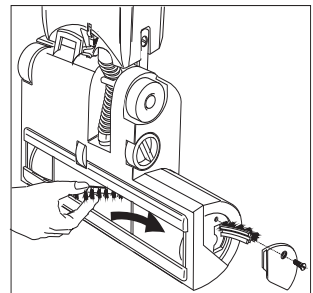

Fig. 10

6. Localización de averías

El circuito electrónico de seguridad desconecta el motor del cepillo y la turbina

El cepillo está bloqueado:

- Extraer el enchufe del aparato de la toma de corriente, verificar si el cepillo ha quedado obstruido por suciedad u objetos aspirados. Eliminarlos. Volver a poner en marcha el aparato.

La turbina se desconecta, el cepillo funciona.

(El testigo de control rojo se apaga)

El interruptor de protección térmica ha desconectado el aspirador al haber registrado sobrecalentamiento de la turbina.

- Extraer el enchufe del aparato de la toma de corriente, sustituir los filtros obstruidos o eliminar las obstrucciones de la manguera de aspiración. El aparato vuelve a conectarse al cabo de unos 20 minutos.

Manguera de aspiración obstruida:

Desconectar el aparato. Extraer el tubo flexible del cuerpo del aparato. Enderezar la manguera y poner el aparato en marcha. Si persistiera la obstrucción, introducir una varilla fina en la manguera para desplazar la suciedad.

- Pulsando la palanca de bloqueo puede desacoplarse la manguera del aparato. <Fig. 11>

Manguera de unión obstruida

- La manguera puede retirarse desacoplándola por ambos extremos. Eliminar las obstrucciones. <Fig. 12>

El cable de unión no está encajado correctamente

Acoplar el cabezal de cepillo con el aspirador. Acoplar la manguera de unión al cabezal del cepillo y a la carcasa de la turbina. Introducir el enchufe del cable de conexión en la toma de la carcasa del aparato (el enchufe tiene que enclavar de modo audible). <Fig. 13>

Los cepillos en el cabezal no giran, aunque la turbina está funcionando

El tubo de aspiración no está correctamente introducido en el alojamiento de la carcasa del motor o está desgastado.

- En caso de presentar el tubo de aspiración en su extremo huellas de desgaste (al haber trabajado sin acoplar la boquilla de ranuras o para tapizados), no activa el interruptor final, por lo que los cepillos del cabezal no se ponen en marcha

Separar el cabezal del cepillo de la unidad de aspiración

- Soltar el cable de unión, desbloquear el enchufe presionándolo con ayuda de un objeto punzante (p.e. destornillador). <Fig. 14>
- La manguera de unión se puede extraer ahora desacoplándola por ambos extremos.
- Soltar los dos tornillos por el lado de la unidad de aspiración.

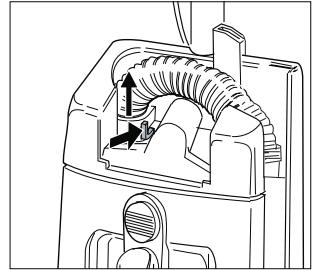

Fig. 11

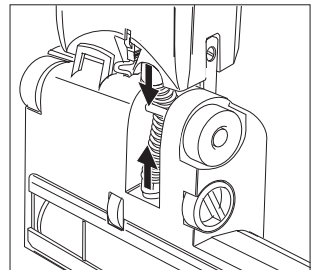

Fig. 12

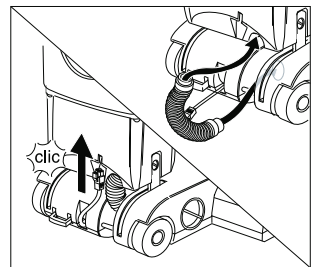

Fig. 13

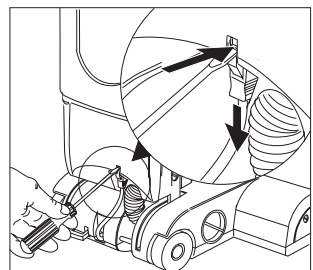

Fig. 14

D**EG-Konformitätserklärung**

Hiermit erklären wir, daß die nachfolgend bezeichnete Maschine aufgrund ihrer Konzipierung und Bauart sowie in der von uns in Verkehr gebrachten Ausführung den einschlägigen grundlegenden Sicherheits- und Gesundheitsanforderungen den unten aufgeführten EG-Richtlinien entspricht.

Bei einer nicht mit uns abgestimmten Änderung der Maschine verliert diese Erklärung ihre Gültigkeit.

Produkt: **Trockensauger**
Typ: **1.033-xxx, 1.057-xxx**

Einschlägige EG-Richtlinien:

EG-Maschinenrichtlinie (98/37/EG)
EG-Niederspannungsrichtlinie (73/23/EWG), geändert durch 93/68/EWG
EG-Richtlinie Elektromagnetische Verträglichkeit (89/336/ EWG), geändert durch 91/263/EWG, 92/31/EWG, 93/68/EWG

Angewandte harmonisierte Normen:

DIN EN 60 335 – 1
DIN EN 60 335 – 2 – 2
DIN EN 61 000 – 3 – 2 : 1995
DIN EN 61 000 – 3 – 3 : 1995
DIN EN 55 014 – 1 : 1993
DIN EN 55 014 – 2 : 1997

Angewandte nationale Normen:

Es ist durch interne Maßnahmen sichergestellt, daß die Seriengeräte immer den Anforderungen der aktuellen EG-Richtlinien und den angewandten Normen entsprechen.

Die Unterzeichnenden handeln im Auftrag und mit Vollmacht der Geschäftsführung.

GB**EU Declaration of Conformity**

We hereby declare that the equipment described below conforms to the relevant fundamental safety and health requirements of the appropriate EU Directives, both in its basic design and construction as well as in the version marketed by us.

This declaration will cease to be valid if any modifications are made to the machine without our express approval.

Product: **Dry vacuum cleaner**
Model: **1.033-xxx, 1.057-xxx**

Relevant EU Directives:

EU Machinery Directive (98/37/CE)
EU Low-Voltage Equipment Directive (73/23/EEC) amended by 93/68/EEC
EU Directive on Electromagnetic Compatibility (89/336/EEC) amended by 91/263/EEC, 92/31/EEC, 93/68/EEC

Harmonised standards applied:

DIN EN 60 335 – 1
DIN EN 60 335 – 2 – 2
DIN EN 61 000 – 3 – 2 : 1995
DIN EN 61 000 – 3 – 3 : 1995
DIN EN 55 014 – 1 : 1993
DIN EN 55 014 – 2 : 1997

National standards applied:

Appropriate internal measures have been taken to ensure that series-production units conform at all times to the requirements of current EU Directives and relevant standards.

The signatories are empowered to represent and act on behalf of the company management.

F**Déclaration de conformité européenne**

Par la présente, nous déclarons que la machine ci-après répond, de par sa conception et sa construction ainsi que de par le modèle que nous avons mis sur le marché, aux exigences de sécurité et d'hygiène en vigueur de la directive européenne.

En cas de modification de la machine effectuée sans notre accord, cette déclaration sera caduque.

Produit: **Aspirateur à sec**
Type: **1.033-xxx, 1.057-xxx**

Directives européennes en vigueur:

Directive européenne sur les machines (98/37/CE)
Directive européenne sur les basses tensions (73/23/CE) modifiée par 93/68/CE
Directive européenne sur la compatibilité électromagnétique (89/336/CE), modifiée par 91/263/CE, 92/31/CE, 93/68/CE

Normes harmonisées appliquées:

DIN EN 60 335 – 1
DIN EN 60 335 – 2 – 2
DIN EN 61 000 – 3 – 2 : 1995
DIN EN 61 000 – 3 – 3 : 1995
DIN EN 55 014 – 1 : 1993
DIN EN 55 014 – 2 : 1997

Normes nationales appliquées:

La conformité permanente des appareils de série avec les exigences consignées dans les directives actuelles de la CE et avec les normes appliquées est garantie par des mesures internes.

Les soussignés agissent par ordre et avec les pleins pouvoirs de la Direction commerciale.

I**Dichiarazione di conformità CE**

Dichiariamo con la presente, che la macchina qui di seguito indicata, in base alla sua concezione e al tipo di costruzione, e nella versione da noi introdotta sul mercato, è conforme ai relativi requisiti fondamentali di sicurezza e di sanità delle direttive della CE.

In caso di modifica apportate alla macchina senza il nostro accordo, questa dichiarazione perde la sua validità.

Prodotto: **Aspiratore a secco**
Tipo: **1.033-xxx, 1.057-xxx**

Directive CE pertinentes:

Direttiva macchine CE (98/37/CE)
Direttiva bassa tensione CE (73/23/CEE) modificata dalla 93/68/CEE
Direttiva compatibilità elettromagnetica CE (89/336/CEE) modificata dalle 91/263/CEE, 92/31/CEE, 93/68/CEE

Norme armonizzate applicate:

DIN EN 60 335 – 1
DIN EN 60 335 – 2 – 2
DIN EN 61 000 – 3 – 2 : 1995
DIN EN 61 000 – 3 – 3 : 1995
DIN EN 55 014 – 1 : 1993
DIN EN 55 014 – 2 : 1997

Norme nazionali applicate:

Mediante accorgimenti interni, è stato assicurato che gli apparecchi di serie siano sempre conformi ai requisiti delle attuali direttive CE e alle norme applicate.

I firmatari agiscono su incarico e con i poteri dell'Amministrazione.

NL **EU-conformiteitsverklaring**

Hiermee verklaren wij dat de hierna vermelde machine op grond van haar concipiëring en constructie en in de door ons in omloop gebrachte uitvoering beantwoordt aan de desbetreffende veiligheids- en gezondheidsvoorschriften van de EG-richtlijnen.

Na een wijziging aan de machine die niet in overleg met ons wordt uitgevoerd, verliest deze verklaring haar geldigheid.

Produkt: **Zuiger voor droog zuigen**
Type: **1.033-xxx, 1.057-xxx**

Desbetreffende EG-richtlijn:

EG-machinerichtlijn (98/37/EG)

EG-laagspanningsrichtlijn (73/23/EEG), gewijzigd door 93/68/EEG

EG-richtlijn elektromagnetische verenigbaarheid (89/336/EEG), gewijzigd door 91/263/EEG, 92/31/EEG en 93/68/EEG

Toegepaste geharmoniseerde normen:

DIN EN 60 335 – 1
DIN EN 60 335 – 2 – 2
DIN EN 61 000 – 3 – 2 : 1995
DIN EN 61 000 – 3 – 3 : 1995
DIN EN 55 014 – 1 : 1993
DIN EN 55 014 – 2 : 1997

Toegepaste nationale normen:

Door interne maatregelen is er voor gezorgd dat de standaard-apparaten altijd beantwoorden aan de eisen van de actuele richtlijnen en de toegepaste normen.

De ondergetekenden handelen in opdracht en op volmacht van de bedrijfsleiding.

E **Declaración de conformidad de la Unión Europea**

Por la presente declaramos los abajo firmantes que la máquina designada a continuación cumple, tanto por su concepción y clase de construcción como por la ejecución que hemos puesto en circulación, las normas fundamentales de seguridad y protección de la salud formuladas en las directivas comunitarias correspondientes.

La presente declaración pierde su validez en caso de alteraciones en la máquina efectuadas sin nuestro consentimiento explícito.

Producto: **Aspirador en seco**
Modelo: **1.033-xxx, 1.057-xxx**

Directivas comunitarias aplicables:

Directiva comunitaria sobre máquinas (CE 98/37)

Directiva comunitaria sobre equipos de baja tensión (CEE 73/23), modificada mediante CEE 93/68

Directiva sobre compatibilidad electromagnética (CEE 89/336) modificada mediante CEE 91/263, CEE 92/31 y CEE 93/68

Normas armonizadas aplicadas:

DIN EN 60 335 – 1
DIN EN 60 335 – 2 – 2
DIN EN 61 000 – 3 – 2 : 1995
DIN EN 61 000 – 3 – 3 : 1995
DIN EN 55 014 – 1 : 1993
DIN EN 55 014 – 2 : 1997

Normas nacionales aplicadas:

Mediante una serie de medidas internas, queda asegurado que los aparatos y equipos de serie cumplan siempre las exigencias formuladas en las directivas comunitarias actuales y en las normas correspondientes a aplicar.

Los firmantes actúan autorizados y con poder otorgado por la dirección de la empresa.

P **CE - Declaração de conformidade**

Nós declaramos pelo presente instrumento que a máquina abaixo indicada corresponde, na sua concepção, fabricação bem como no tipo por nós comercializado, às exigências básicas de segurança e de saúde da diretiva da CE.

Se houver uma modificação na máquina sem o nosso consentimento prévio, a presente declaração perderá a sua validade.

Produto: **Aspirador de sólidos**
Tipo: **1.033-xxx, 1.057-xxx**

Directivas aplicáveis da CE:

Directiva de máquinas CE (98/37/CE)

Directiva de baixa tensão (73/23/CEE) modificada pela 93/68/CEE

Directiva de compatibilidade electromagnética CE (89/336/ CEE) modificada pelas 91/263/CEE, 92/31/CEE, 93/68/CEE

Normas harmonizadas aplicadas:

DIN EN 60 335 – 1
DIN EN 60 335 – 2 – 2
DIN EN 61 000 – 3 – 2 : 1995
DIN EN 61 000 – 3 – 3 : 1995
DIN EN 55 014 – 1 : 1993
DIN EN 55 014 – 2 : 1997

Normas nacionais aplicadas:

Assegura-se, através de medidas internas da empresa, que os aparelhos de série correspondem sempre às exigências das directivas actualizadas da CE e às normas aplicadas.

Os abaixo assinados, actuam e representam através de procuração a gerência.

GR **Δήλωση Πιστότητας ΕΚ**

Εμείς, δηλώνουμε με την παρούσα, ότι το μηχάνημα που χαρακτηρίζεται παρακάτω, λόγω του σχεδιασμού και του τρόπου κατασκευής, όπως και λόγω της παραλλαγής που διατίθεται από μας στην αγορά, ανταποκρίνεται στις σχετικές βασικές απαιτήσεις ασφαλείας και υγείας των Οδηγιών ΕΚ.

Σε περίπτωση αλλαγών στο μηχάνημα χωρίς προηγούμενη συνεννόηση μαζί μας, παύει να ισχύει η παρούσα δήλωση.

Προϊόν: **Αναρροφητήρας στεγνών**
Τύπος: **1.033-xxx, 1.057-xxx**

Σχετικές Οδηγίες ΕΚ:

Οδηγία ΕΚ σχετικά με τις μηχανές (98/37/ΕΚ)

Οδηγία ΕΚ περί χαμηλής τάσης (73/23/ΕΟΚ) που τροποποιήθηκε με την Οδηγία 93/68/ΕΟΚ

Οδηγία ΕΚ περί ηλεκτρομαγνητικής συμβατότητας (89/336/ΕΟΚ) που τροποποιήθηκε με την Οδηγία 91/263/ΕΟΚ, 92/31/ΕΟΚ, 93/68/ΕΟΚ

Εναρμονισμένα πρότυπα που έχουν εφαρμοσθεί:

DIN EN 60 335 – 1
DIN EN 60 335 – 2 – 2
DIN EN 61 000 – 3 – 2 : 1995
DIN EN 61 000 – 3 – 3 : 1995
DIN EN 55 014 – 1 : 1993
DIN EN 55 014 – 2 : 1997

Εθνικά πρότυπα που έχουν εφαρμοσθεί:

Με ληφθέντα εσωτερικά μέτρα έχει εξασφαλισθεί, ότι οι συσκευές σειράς κατασκευής ανταποκρίνονται πάντα στις απαιτήσεις των επικαίφων οδηγιών ΕΚ και στα εφαρμοσθέντα πρότυπα. Οι υπογράφοντες ενεργούν με εντολή και κατόπιν εξουσιοδότησης της Γενικής Διεύθυνσης

DK EU-overensstemmelseserklæring

Hermed erklærer vi at nedenstående maskine på grund af sin udformning og konstruktion i den udførelse, i hvilken den sælges af os, overholder EU-direktivernes relevante, grundlæggende sikkerheds- og sundhedsmæssige krav.

Hvis maskinen ændres uden aftale med os, mister denne attest sin gyldighed.

Produkt: **Støvsuger**
Type: **1.033-xxx, 1.057-xxx**

Relevante EU-direktiver:

EU-maskindirektiv (98/37/EF)
EU-lavspændingsdirektiv (73/23/EØF) som ændret ved **93/68/EØF**
EU-direktiv om elektromagnetisk kompatibilitet (89/336/EØF) som ændret ved **91/263/EØF, 92/31/EØF, 93/68/EØF**

Harmoniserede standarder, der blev anvendt:

DIN EN 60 335 – 1
DIN EN 60 335 – 2 – 2
DIN EN 61 000 – 3 – 2 : 1995
DIN EN 61 000 – 3 – 3 : 1995
DIN EN 55 014 – 1 : 1993
DIN EN 55 014 – 2 : 1997

Nationale standarder, der blev anvendt:

Interne forholdsregler sikrer, at serieapparaterne altid opfylder kravene fra de aktuelle EU-direktiver og de standarder, der blev anvendt: Underskrivne handler på forretningsledelsens vegne og med dennes fuldmagt.

S Försäkran om överensstämmelse

Härmed försäkras vi att den enligt nedan angivna maskinen till konstruktion, byggnadsätt och i av oss levererat utförande motsvarar tillämpliga baskrav beträffande säkerhet och hälsa enligt EU-direktiven.

Vid ändringar på maskinen som icke avtalats med oss upphör denna försäkran att gälla.

Produkt: **Dammsugare**
Typ: **1.033-xxx, 1.057-xxx**

Tillämpliga EU-direktiv:

EG maskindirektiv (98/37/EG)
EG lågspänningsdirektiv (73/23/EEG) ändrat genom **93/68/EEG**
EG direktiv för elöverkänslighet (89/336/EEG) ändrat genom **91/263/EEG, 92/31/EEG, 93/68/EEG**

Tillämpade harmoniserade normer:

DIN EN 60 335 – 1
DIN EN 60 335 – 2 – 2
DIN EN 61 000 – 3 – 2 : 1995
DIN EN 61 000 – 3 – 3 : 1995
DIN EN 55 014 – 1 : 1993
DIN EN 55 014 – 2 : 1997

Tillämpade nationella normer:

Vi har genom interna åtgärder säkerställt, att serietillverkade maskiner alltid motsvarar aktuella EU-direktiv och tillämpliga normer.

De undertecknade agerar på uppdrag av och med fullmakt av företagsledningen.

Alfred Kärcher Kommanditgesellschaft, Sitz Winnenden.
Registergericht: Waiblingen, HRA 169.
Persönlich haftende Gesellschafterin:
Kärcher Reinigungstechnik GmbH.
Sitz Winnenden, 2404 Registergericht Waiblingen, HRB
Geschäftsführer:
Dr. Bernhard Graf, Roland Kamm, Herbert Konhäusner
Stellvertreter:
Hartmut Jenner, Thomas Schöbinger

Alfred Kärcher GmbH & Co.
Cleaning Systems
Alfred-Kärcher-Str. 28-40
P.O. Box 160
D-71349 Winnenden
Tel.: ++ 49 71 95 14-0
Fax: ++ 49 71 95 14 22 12

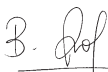
Dr. B. Graf

S. Reiser

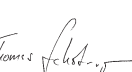
T. Schöbinger

N EU-KONFORMITETSERKLÆRING

Vi erklærer herved at maskinen som er beskrevet nedenfor, i konstruktion og udførelse tilsvarende markedsførte modell og er i overensstemmelse med de gældende og grundlæggende sikkerheds- og helsekrav i EU-direktivet.

Denne erklæring mister sin gyldighed dersom maskinen ændres uden efter aftale med oss.

Produkt: **Støvsuger**
Type: **1.033-xxx, 1.057-xxx**

Gældende EU-direktiv:

EU-direktiv for maskiner (98/37/EF)
EU-direktiv for lavspænding (73/23/EØF) ændret ved **93/68/ EØF**
EU-direktiv for elektromagnetisk toleranse (89/336/EØF) ændret ved **91/ 263/EØF, 92/31/EØF, 93/68/EØF**

Anvendte overensstemmende normer:

DIN EN 60 335 – 1
DIN EN 60 335 – 2 – 2
DIN EN 61 000 – 3 – 2 : 1995
DIN EN 61 000 – 3 – 3 : 1995
DIN EN 55 014 – 1 : 1993
DIN EN 55 014 – 2 : 1997

Anvendte nasjonale normer:

Gjennom interne tiltak er det sikret at serieproduserte maskiner alltid er i overensstemmelse med kravene i de aktuelle EU-direktiver og anvendte normer. Undertegnede handler etter oppdrag og med fullmakt fra ledelsen.

FIN EU-vaatimustenmukaisuusvakuutus

Me vakuutamme, että alla mainittu tuote vastaa suunnittelultaan ja rakenteeltaan sekä valmistustavaltaan EU-direktiivien asianomaisia turvallisuuksia ja terveysvaatimuksia.

Jos koneeseen tehdään muutoksia, joista ei ole sovittu kanssamme, tämä vakuutus ei ole enää voimassa.

Tuote: **Pölynimuri**
Tyyppi: **1.033-xxx, 1.057-xxx**

Asianomaiset EU-direktiivit:

EU-konedirektiivi (98/37/EY)
EU-pienjännitedirektiivi (73/23/ETY) muutettu **93/68/ETY**
EU-direktiivi sähkömagneettinen yhteensopivuus (89/336/ETY) muutettu **91/263/ETY, 92/31/ETY, 93/68/ETY**

Sovelletut harmonisoidut normit:

DIN EN 60 335 – 1
DIN EN 60 335 – 2 – 2
DIN EN 61 000 – 3 – 2 : 1995
DIN EN 61 000 – 3 – 3 : 1995
DIN EN 55 014 – 1 : 1993
DIN EN 55 014 – 2 : 1997

Sovelletut kansalliset normit:

Sisäisin toimenpitein varmistetaan, että sarjatuotantolaitteet vastaavat aina voimassaolevien EU-direktiivien vaatimuksia ja sovellettuja normeja.

Allekirjoittaneet toimivat yrityksen johdon toimeksiannosta ja valtuuttamina.

0.087-842

100/120V/1~ 50/60Hz
220-240V/1~ 50/60Hz

- X1 NETZSTECKER
PLUG
FICHE
- X2 KLEMMEN
BINDER
BORNE
- X3 KUPPLUNG
COUPLER
COUPLEUR
- X4 STECKER
PLUG
FICHE
- S1 NETZSCHALTER MIT KONTROLLAMPE
MASTER SWITCH WITH PILOT LAMP
COMMUTEUR PRINCIPAL AVEC LAMPE TEMOIN
- S2 ENDSCHALTER BÜRSTABSCHALTUNG
LIMIT SWITCH BRUSH DISCONNECTING
COMMUTEUR DE FIN DE COURSE
INTERRUPTION ELECTRIQUE DE LA BROSE
- B1 DRUCKDOSE MIT KONTROLLAMPE
CAPSULE WITH PILOT LAMP
CAPSULE MANIMETRIQUE LAMPE TEMOIN
- N2 PLATINE BÜRSTÜBERLASTUNG
CIRCUIT BOARD
PLATINE
- M1 GEBLÄSEMOTOR
VAC MOTOR
MOTEUR
- M2 BÜRSTMOTOR
BRUSH MOTOR
MOTEUR DE BROSE

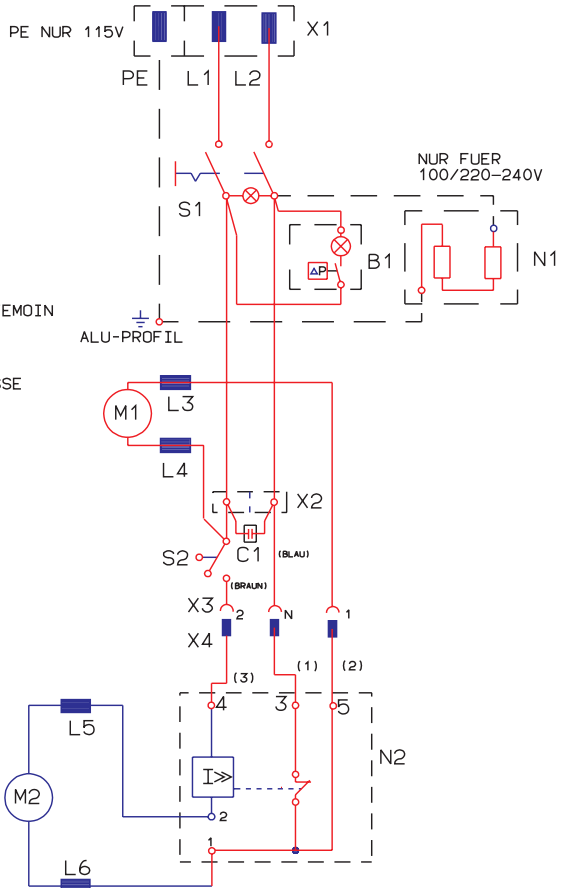

100/220-240 V/1~50/60HZ

- N1 ANTISTATIKABLEITUNG
WIRE ANTISTATIC
CABLE ANTISTATIQUE
- L3-L6 ENTSTÖRDROSSELN
SUPPRESSION CHOKE
SELFANTIPARASITES
- C1 ENTSTÖRKONDENSATOR
SUPPRESSION CAPACITOR
CONDENSATEUR ANTIPARASITES

CW 100

1.057-101.0 * GB
 1.057-102.0 * CH
 1.057-103.0 * AUS
 1.057-104.0 * USA / CDN
 1.057-105.0 * USA / CDN

